

DOWNLIGHT ECO

EXEMPLES D'APPLICATIONS :

- Hall
- Bureau
- Vitrine
- Salle de réunion ...



AVANTAGES

Le flux lumineux étant émis instantanément à l'allumage et restant constant pendant l'usage, le downlight offre un confort visuel pour vos bâtiments tertiaires.

Les spots encastrables Downlight ECO 18W s'intègre dans les faux-plafonds pour une finition parfaite. Il est adapté aux locaux tertiaires.

Son diffuseur opale permet un éclairage diffus, homogène tout en protégeant de l'éblouissement. Le corps du luminaire est en PMMA (PMMA (Polyméthacrylate de méthyle) LGP.

Câblage traversant permettant de se connecter d'un côté et sortir de l'autre pour éviter les boîtes de dérivation.





Fonction TCS
(Température de Couleur Sélectionnable)

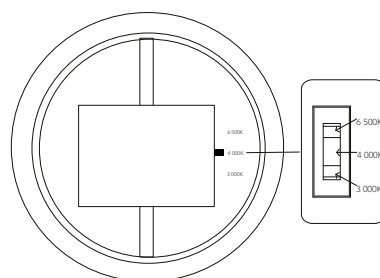

Température de couleur
(3 000K/4 000K/6 500K)
sélectionnable à l'aide d'un
bouton



IP20

DIALux

RG1 suivant la norme NF EN 62 471

TCS 3 000 K - 4 000 K - 6 500 K*



DOWNLIGHT ECO 18W

RÉFÉRENCE	LEDECOD18CCT	LEDLOT20ECOD18CCT
PUISSANCE	18 W	
ALIMENTATION	200 -240 V - AC	
FLUX LUMINEUX	1 920 lm	
IRC	> 80	
PROTECTION	IP20	
TEMPÉRATURE DE COULEUR	3 000 K ● - 4 000 K ● - 6 500 K ● (TCS*)	
DIMENSIONS / POIDS	223 mm x 24 mm	
ENCASTREMENT	Ø 203 mm	
MATÉRIAUX	Luminaire en PMMA LGP	
CERTIFICATS	CE, RoHs	
GARANTIE	3 ans	

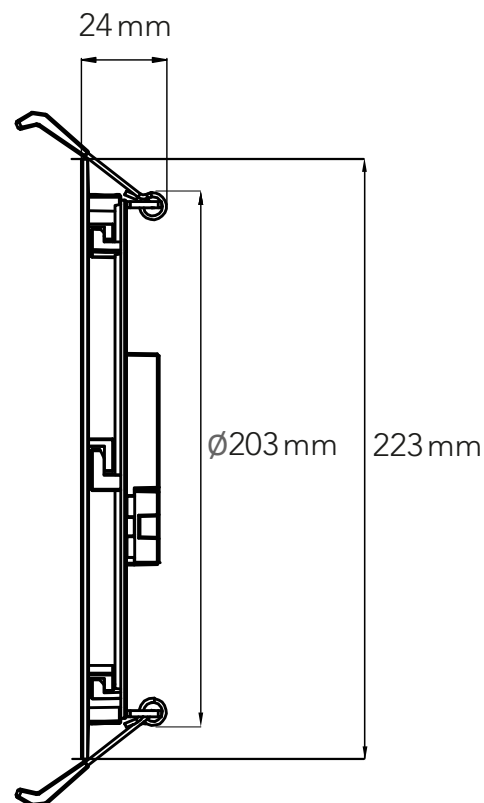

* Température de couleur sélectionnable